



SERVILLETERO ALTERA BLANCO PEQUEÑO

Ficha Técnica de Producto

SE10100

Descripción general:

Acabado Arenado Fino, patas de goma para mejor adherencia en BARRA-MESA, Capacidad para 250 servilletas pequeñas, Tapa, Base y Separadores en Blanco.

IMAGEN



Componentes y Materiales:

Fabricado en Poliestireno Alto Impacto y , patas antiderrapantes de goma, separadores autodeslizantes que permiten desplazar las servilletas hasta agotarse.
Color de Tapa y Base Blanco (RAL 9016 BLANCO TRÁFICO)

Limpieza de equipo :

La limpieza de este producto es suficiente con agua y trapo húmedo. No ocupar solventes ya que pueden dañar la apariencia natural y pueden eliminar el BRILLO.

USO EN INTERIORES

Características Técnicas:

Dimensiones en Milímetros : Alto: 140 Largo: 100 Ancho: 130
Dimensiones en Pulgadas : Alto: 5.51" Largo: 3.93" Ancho: 5.11"
Capacidad : 250 servilletas
Cantidad expedida : Una Servilleta
Peso : 250 grs.
Contenido por caja : 12 piezas por caja
Acabado: Texturizado liso

Funcionamiento:

Colocar las servilletas de ambos lados oprimiendo el separador hacia adentro.

Esquema del Producto:

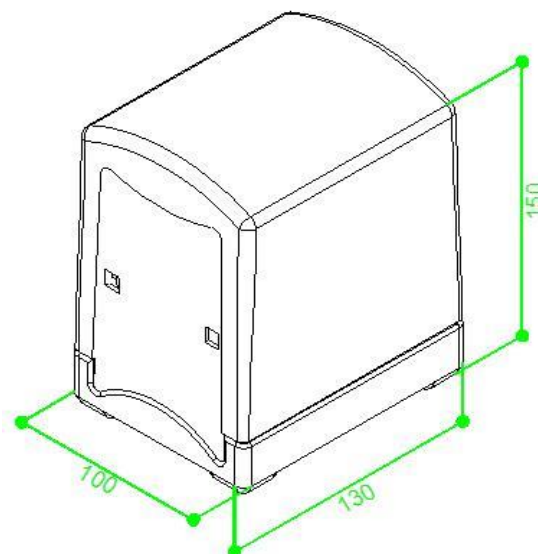

Garantía:

1 Año por defecto de fabricación
(No aplica para golpes y rayones)

VALIDADO

REV: JNV 091115

INGENIERÍA

JOFEL se reserva el derecho a realizar modificaciones y/o cambios en los productos y componentes así como en sus especificaciones sin previo aviso